



ReeTray 200 JUMBO

Semiautomatic Tray Sealer Machine



Reepack
Packaging Machinery Supplies

ReeTray 200 JUMBO

Semiautomatic Tray Sealer Machine

DATOS TÉCNICOS	DADOS TECNICOS	ReeTray 200 JUMBO
Dimensiones generales	Dimensões totais	2290 x 1360 x 1870 mm
Altura del área de trabajo	Altura da area de trabalho	900 mm
Peso aproximado bomba incluida	Peso aproximado bomba incluida	Ca. 500 Kg
Dimensiones max de las bandejas externas	Dimensões max de bandejas externa	590 x 390 mm
Longitud máxima de la bandeja	Comprimento max da bandeja	130 mm
Anchura máxima del film	Largura maxima do filme	460 mm
Diámetro maximo del film	Diámetro maximo do filme	250 mm
Diámetro del tubo	Diámetro do tubete	70 / 76 mm
Bomba de vacío	Bomba de vacuo	100 m ³ / h
Alimentación eléctrica	Alimentacao eletrica	3/N/PE AC 400 V 50 Hz*
Consumo eléctrico	Consumo eletrico	Min. 4 Kw - max. 9,5 Kw
Aire comprimido	Ar comprimido	6 bar - 25 NI / c
Producción	Produção	2 - 6 ciclos / min.

* Alimentaciones electricas diferentes a petición. / Alimentações eletricas diferentes sob consulta.

LAY-OUT ReeTray 200 JUMBO

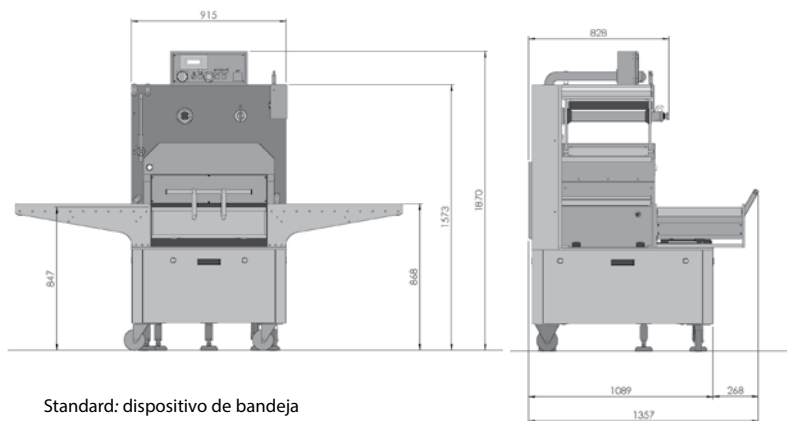

Standard: dispositivo de bandeja

Numero y dimensiones maximas de las bandejas por ciclo.
Numero e dimensões maximas de bandejas por ciclo.

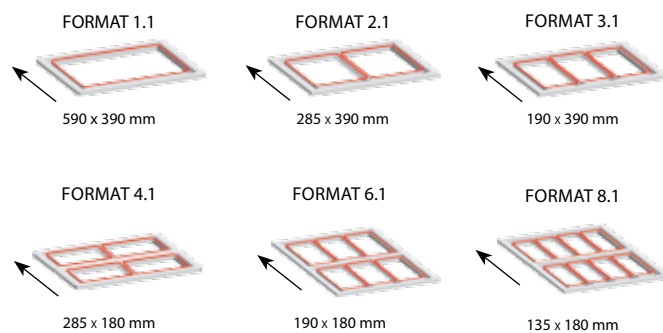

- Panel de control para una fácil operación
- Panel de controle de facil operação

- Sistema de balancin del filme
- Sistema de balancin de filme

- Conmutación fácil del molde, sistema apoyado sobre guías
- Troca facil do molde, sistema apoiado sobre guias
- Grado de protección IP65
- Nivel de proteção IP65



- Entrada de aire y gas
- Entrada de ar e gas

Se reserva la facultad de aportar modificaciones a los datos expuestos sin ningún aviso previo. / As especificações estão sujeitas a alterações sem aviso prévio.

Reepack S.r.l.
I - 24068 Seriate, Bergamo
reepack-it@reepack.com

Reepack Verpackungsmaschinen GmbH
D - 76297 Stutensee
reepack-de@reepack.com

Reepack Packaging Machinery S.L.
ES - 08027 Barcelona
reepack-es@reepack.com

Reepack Brasil Ltda
BR - CEP 04717-004 São Paulo
reepack-br@reepack.com

www.reepack.com